

MANUAL • GEBRAUCHSANWEISUNG • INSTRUCTIONS • INSTRUKCIJA •  
KÉZIKÖNYV • NÁVOD • INSTRUKCJA

- VERONA –  2,5 m  
CATANIA –  3,0 m  
PALERMO –  3,5 m  
MILANO –  4,0 m  
TORINO –  3,5×3,5 m  
TOLEDO –  2,0 m  
GRANADA –  2,5 m  
VALENCIA –  3,0 m

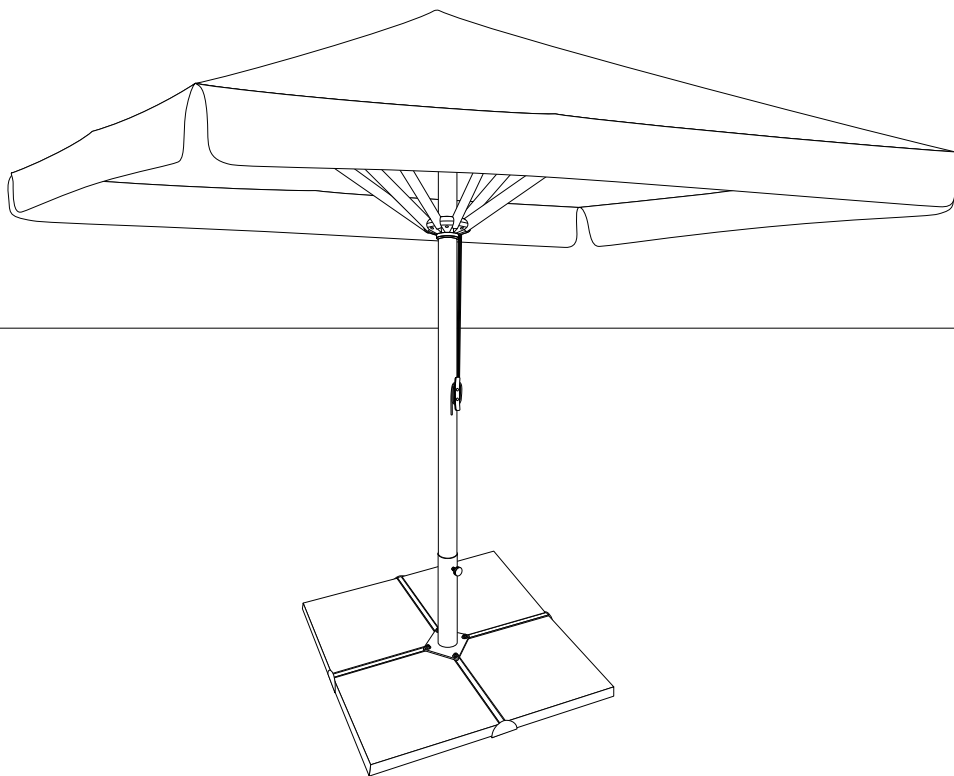

<b>EN</b>	<b>UMBRELLAS – MANUAL</b> .....	<b>3</b>
<b>DE</b>	<b>WERBESCHIRMS – GEBRAUCHSANWEISUNG</b> .....	<b>7</b>
<b>FR</b>	<b>PARASOLS - INSTRUCTIONS</b> .....	<b>11</b>
<b>NL</b>	<b>UMBRELLAS – MANUAL</b> .....	<b>15</b>
<b>LT</b>	<b>LAUKO SKĖČIŲ – INSTRUKCIJA</b> .....	<b>19</b>
<b>HU</b>	<b>NAPERNYŐK – KÉZIKÖNYV</b> .....	<b>23</b>
<b>CZ</b>	<b>SLUNEČNÍKY – NÁVOD</b> .....	<b>27</b>
<b>SK</b>	<b>SLNEČNÍKY – NÁVOD</b> .....	<b>31</b>
<b>PL</b>	<b>PARASOLE – INSTRUKCJA</b> .....	<b>35</b>

### WE RECOMMEND

1. The parasol provides shelter from sun and can serve as an Advertising Medium. Producer shall not be held liable for misuse of the product.
2. Do not use lubricants on movable parts of the frame.
3. Avoid heavy dirt on the canopy, such as: bird droppings, leaves lying for a long time, etc. It is recommended to wash the parasol with mild detergents such as warm water with soap + delicate cloth, sponge.

### SAFETY

1. Information and recommendations set out in these terms and conditions as well as the instruction manual are aimed to ensure safe use of the product. The parasol can be safely used at wind speed of ca. 30 km/h (4° Beaufort wind scale). At this level of wind force, dust and paper starting to rise and small branches start moving. For your own safety, do not use the parasol during a storm or heavy snowfall.
2. It is not permitted to open the umbrella by any means other than a cord which is an integral part of the frame.
3. The umbrellas Verona, Catania, Palermo, Milano, Torino, Toledo, Granada, Valencia can be used only when its base is loaded with 4 pcs of concrete blocks, each concrete block dimensions 40×40×5 cm and weight 16 kg.
4. Do not leave the product unattended.
5. The Producer states that polyester fabrics marked with OG/FR symbol are fire resistant and that they meet requirements of PN-EN 13501-1 norm.
6. Any water accumulated on the product must be removed immediately.
7. When the parasol is folded, make sure it's protected to prevent damages caused by strong winds.
8. When transporting or storing, the canopy and the frame of the parasol should be dry at all times. The product should be transported and stored in a protective cover. Transport and storage without the cover may cause mechanical damage which will not be subject to warranty repair. The concrete base of the parasol should be stored in cool and dry places.
9. Always open the umbrella on an even surface.

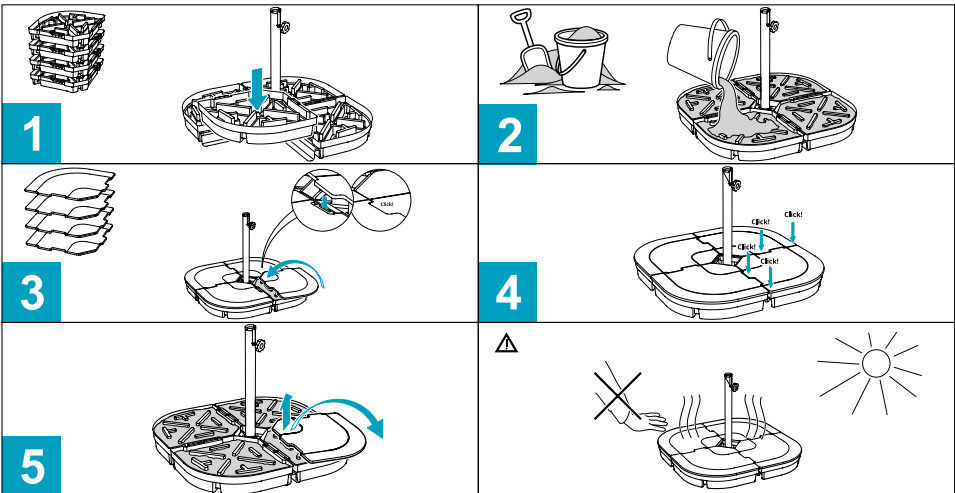
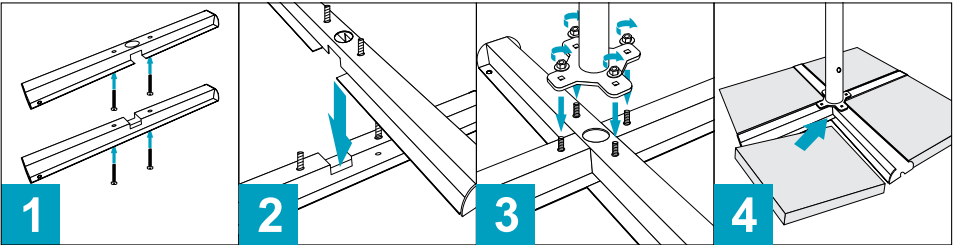
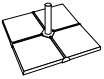
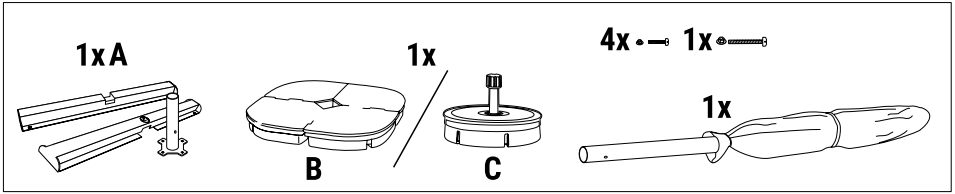

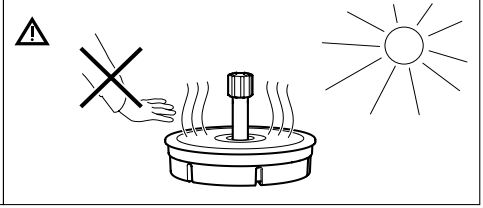
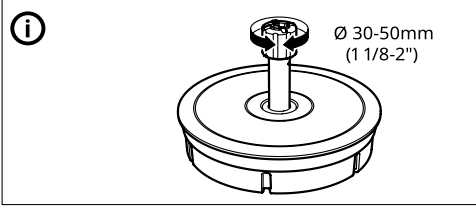
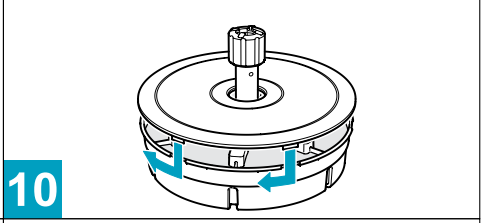
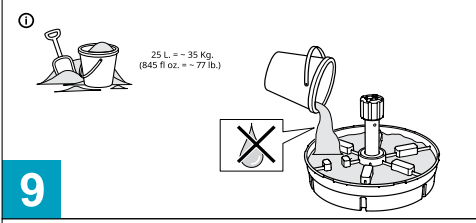
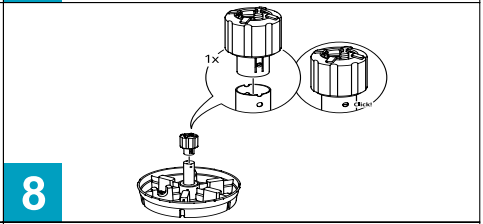
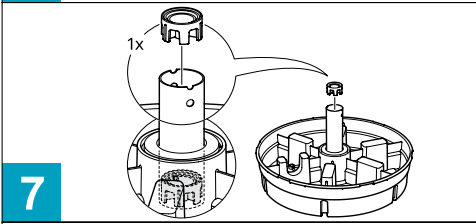
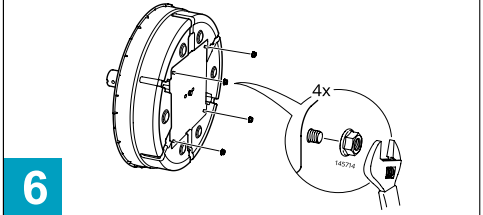
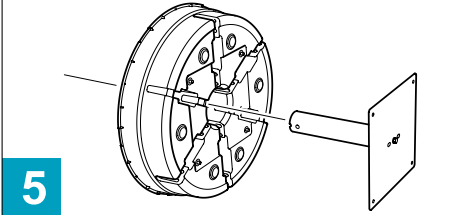
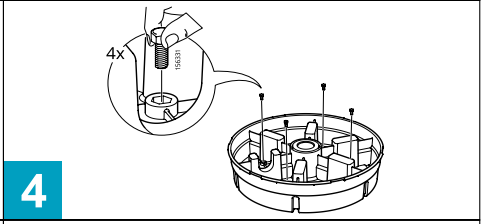
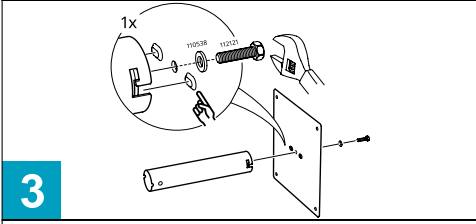
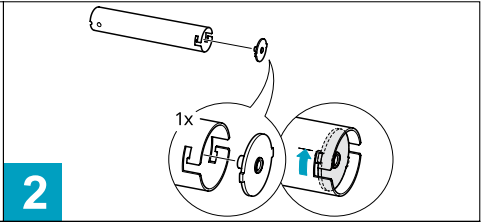
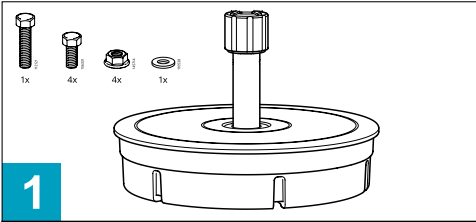
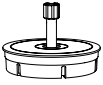

ENGLISH



## VERONA, CATANIA, PALERMO, MILANO, TORINO

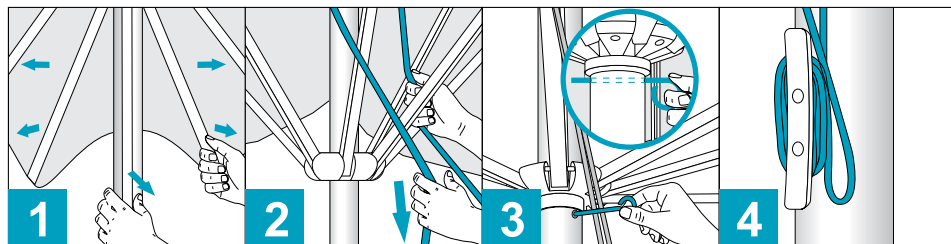

## TOLEDO, GRANADA, VALENCIA

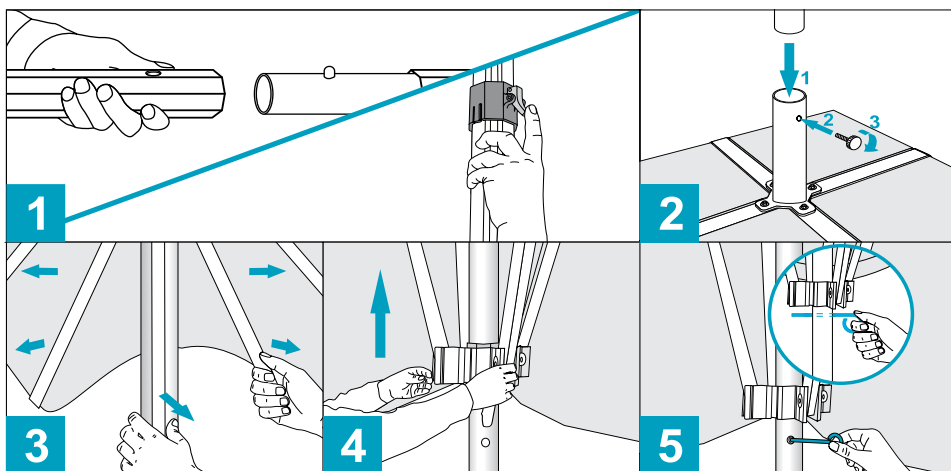

The Producer reserves the right to implement changes to above information.

### THE PRODUCER:

MITKO Sp. z o.o.

Osiedle 1 Maja 16G | 44-304 Wodzisław Śląski | Poland | TIN: PL6470509572

Tel. +48 32 444 66 16 | Fax: +48 32 757 09 20 | kontakt@mitko.pl | www.mitko.pl

### EMPFEHLUNGEN

1. Der Sonnenschirm bietet Schutz vor Sonne. Zugleich ist er auch ein Werbeträger. Der Hersteller trägt keine Haftung für eventuelle Beschädigungen, die durch unsachgemäße Nutzung entstehen.
2. Verwenden Sie keine Schmiermittel auf den beweglichen Teilen des Rahmens.
3. Der Bezug sollte regelmäßig gereinigt werden um Schäden (z.B durch Vogelkot, Blätter oder Nässe) zu vermeiden. Es wird empfohlen, den Sonnenschirm mit milden Reinigungsmitteln zu reinigen, z.B.: heißes Wasser mit Seife und ein weicher Tuch + Schwamm.

### SICHERHEIT

1. Die in den Garantiebedingungen stehenden Informationen und Empfehlungen gewährleisten eine sichere Verwendung des Produktes. Der Schirm kann ohne Bedenken bis zu einer Windgeschwindigkeit von bis zu 30 km/h (4° auf der Beaufort- Skala) verwendet werden. Bei Sturm und/oder starkem Schneefall ist von einem Einsatz des Schirms abzusehen.
2. Der Schirm darf nur mit dem am Rahmen befestigtem Seil geöffnet werden.
3. Die Schirme Verona, Catania, Palermo, Milano, Torino, Toledo, Granada, Valencia dürfen nicht ohne Betongewichte stehen. Man benötigt dafür vier Betonplatten mit dem Maß 40x40x5 cm und einem Gewicht von 16 kg je Platte.
4. Bitte lassen Sie den Schirm nie unbeaufsichtigt.
5. Der Hersteller erklärt, dass alle in der Produktion verwendeten Gewebe, die mit Symbol OG/FR gekennzeichnet sind, schwer entflammbar sind und der Norm PN-EN 13501-1 entsprechen.
6. Wasseransammlungen auf dem Sonnenschirm, sollten sofort beseitigt werden.
7. Nach dem Abbau des Sonnenschirms, muss der Schirm sofort zusammengelegt werden, um eine Beschädigung durch z.B. eine plötzlich auftretende Windböe zu vermeiden.
8. Vor dem Verpacken ist der Schirmstoff zu reinigen und zu trocknen. Das Produkt muss in der Schutzhülle transportiert und gelagert werden. Transport und Lagerung ohne Schutzhülle kann mechanische Schäden verursachen, die nicht reklamiert werden können. Die Betonplatten sollten in kühlen und trockenen Räumen gelagert werden.
9. Der Schirm muss auf einer ebenen Fläche zusammengefaltet werden.



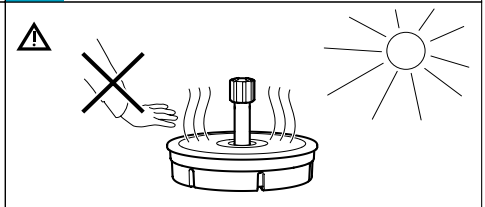
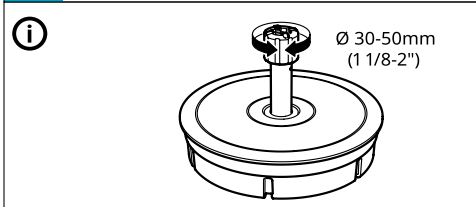
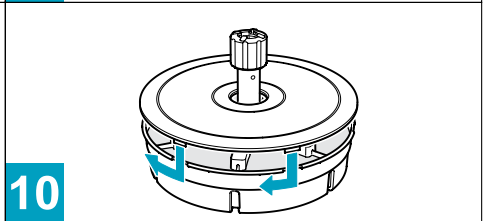
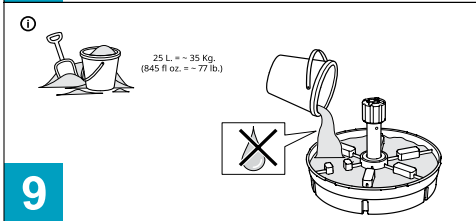
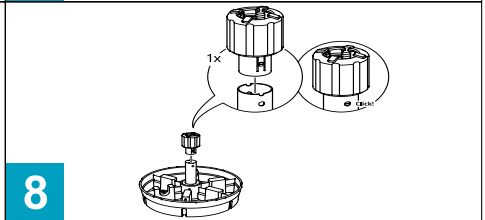
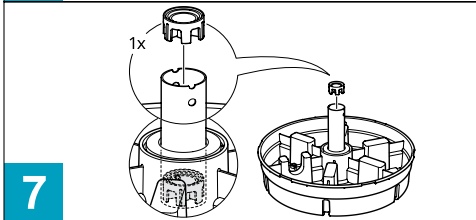
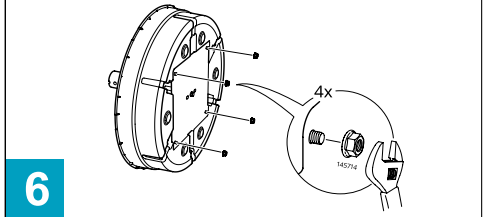
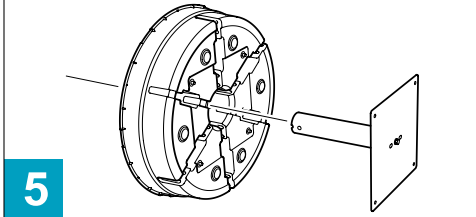
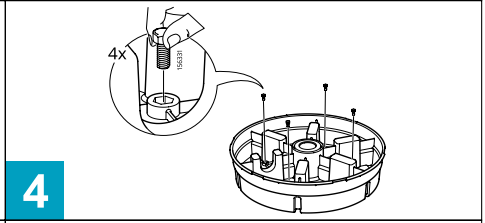
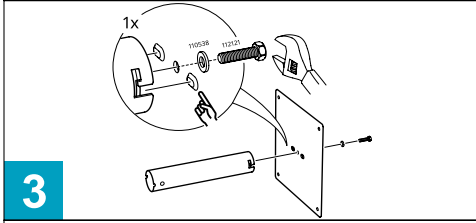
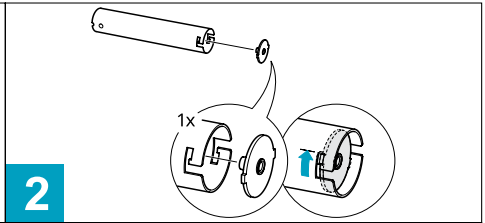
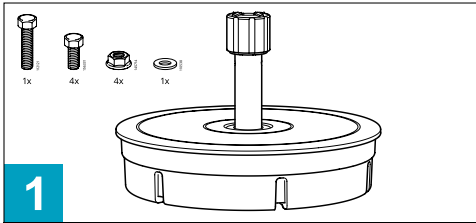
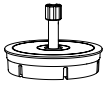

DEUTSCH



## VERONA, CATANIA, PALERMO, MILANO, TORINO

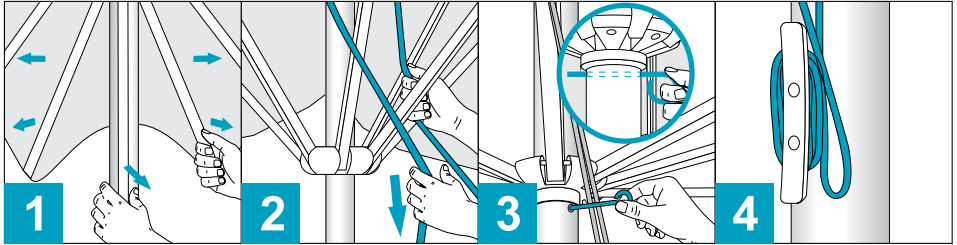

## TOLEDO, GRANADA, VALENCIA

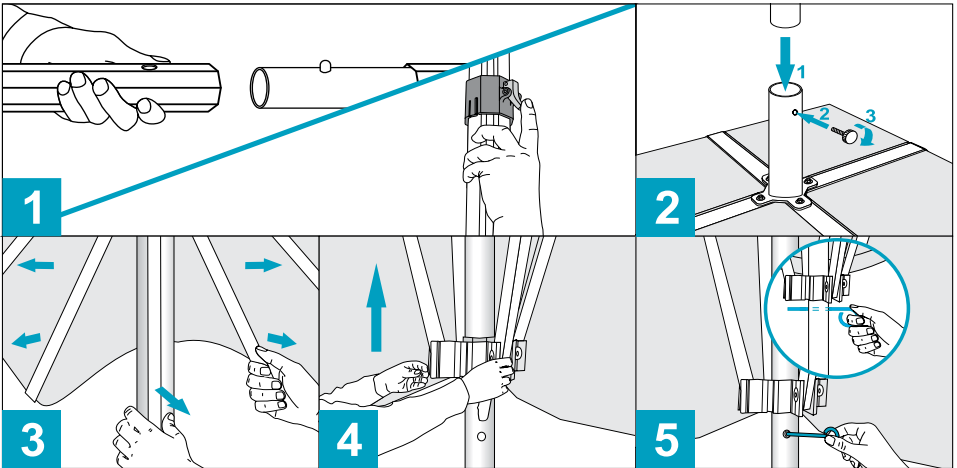

Der Hersteller behält sich das Recht vor, Änderungen in die oben genannten Informationen einzufügen.

### DER HERSTELLER:

MITKO Sp. z o.o.

Osiedle 1 Maja 16G | 44-304 Wodzisław Śląski | Polen | USt.-ID: PL6470509572

Tel. +48 32 444 66 16 | Fax: +48 32 757 09 20 | kontakt@mitko.pl | www.mitko.pl

## PARASOLS - INSTRUCTIONS

### RECOMMANDATIONS

1. Le parasol protège contre le soleil et a également des fonctions de support publicitaire. Le fabricant n'est pas responsable du non-respect de l'utilisation prévue du produit.
2. N'appliquez aucun lubrifiant sur les composants mobiles du support.
3. Ne laissez pas le tissu se recouvrir de saletés telles que : des excréments d'oiseaux, des amas de feuilles pendant une longue période, etc.

### SÉCURITÉ

1. Les informations contenues dans ces instructions servent à garantir la sécurité d'utilisation du produit. Le parasol peut être utilisé en toute sécurité part des vents allant jusqu'à une vitesse d'environ 30 km/h (4° sur l'échelle de Beaufort). A cette vitesse du vent, la poussière et le papier se lèvent, de petites branches commencent à bouger. Par mesure de sécurité, n'utilisez pas le parasol lors d'un orage ou d'une forte chute de neige.
2. Il est interdit d'ouvrir le parasol autrement qu'à l'aide du cordon constituant une partie intégrante de l'armature.
3. Les parasols Verona, Catania, Palermo, Milano, Torino, Toledo, Granada, Valencia ne peut être utilisé que lorsque sa base est chargée de 4 poids en béton de 40x40x5 cm et de 16 kg chacun (les poids ne sont pas un équipement standard du parasol).
4. Le parasol ne doit pas être laissé sans surveillance.
5. Les tissus en polyester marqués OG / FR sont ignifuges et leurs propriétés sont conformes aux exigences de PN-EN 13501-1.
6. Si de l'eau s'accumule sur un parasol, retirez-le immédiatement.
7. Après avoir plié le parasol, fixez-le de manière à ce qu'il ne puisse pas être endommagé par des vents forts.
8. Pendant le transport et le stockage, le revêtement, la base et le mât du parasol doivent être secs. Le produit doit être transporté et stocké dans une housse de protection. Le transport et stockage sans la housse peuvent causer des dommages mécaniques qui ne seront pas pris sous garantie. Les bases en béton du parasol doivent être stockées dans un endroit frais et sec.
9. Étalez toujours le parasol sur une surface plane.



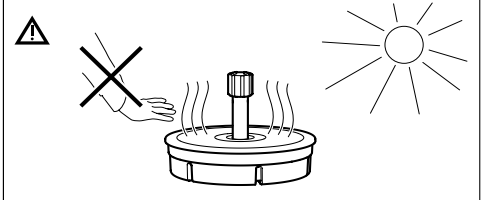
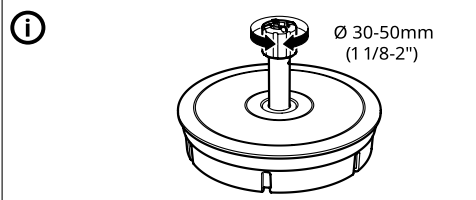
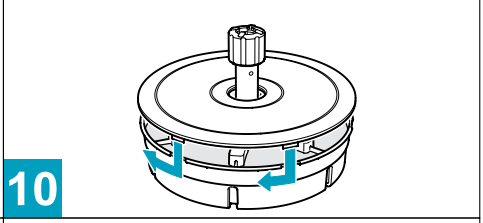
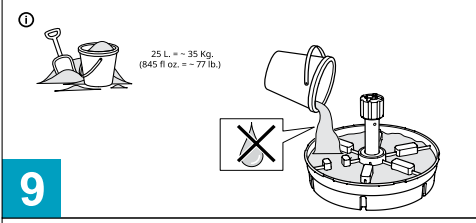
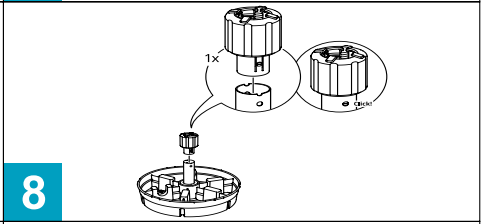
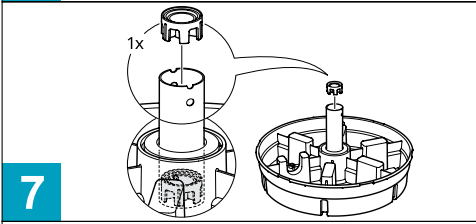
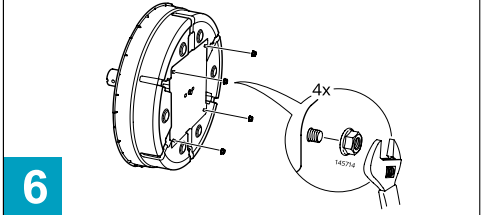
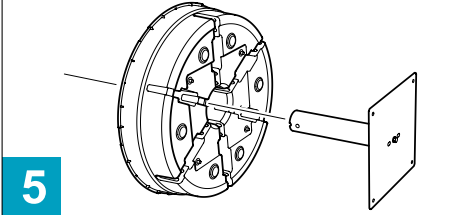
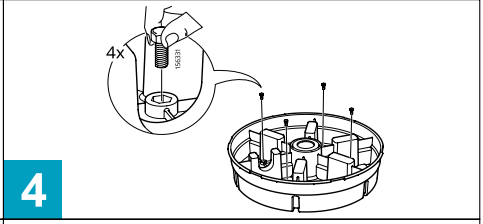
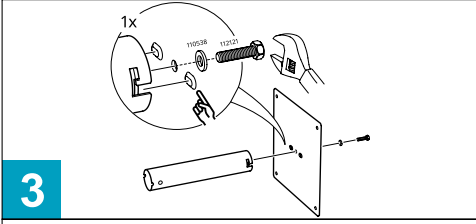
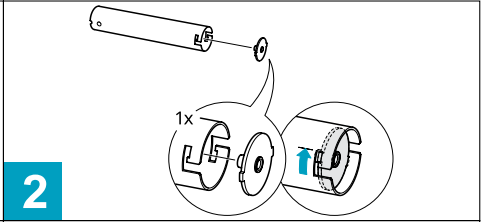
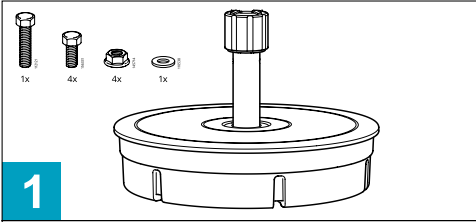
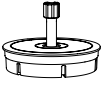



## VERONA, CATANIA, PALERMO, MILANO, TORINO

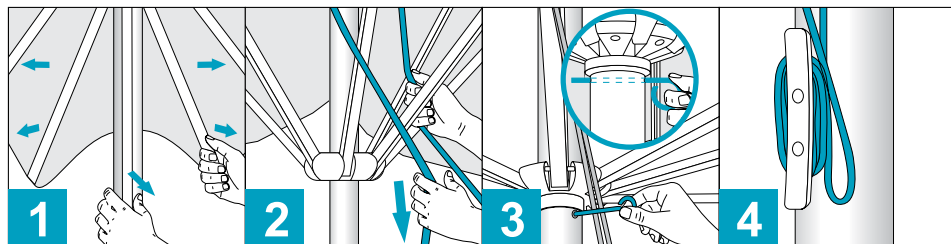

## TOLEDO, GRANADA, VALENCIA

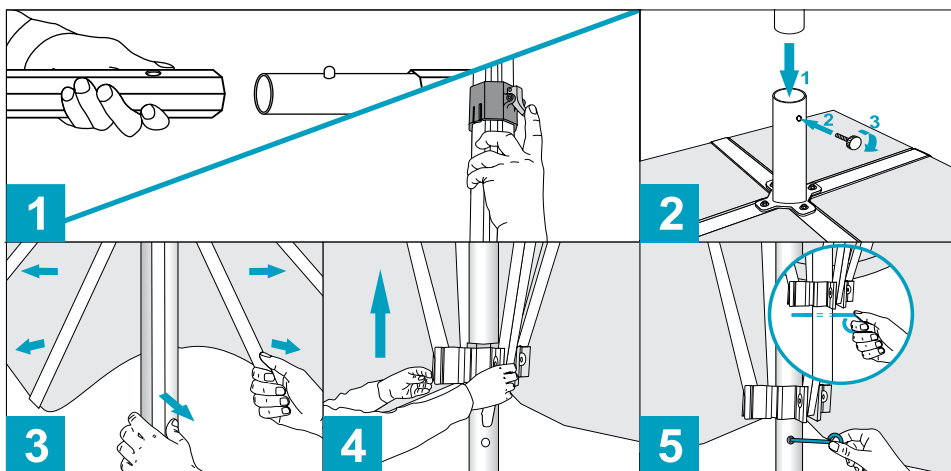

Le fabricant se réserve le droit d'apporter des modifications aux informations ci-dessus.

### LE FABRICANT:

MITKO Sp. z o.o.

Osiedle 1 Maja 16G | 44-304 Wodzisław Śląski | Pologne | NIF: PL6470509572

Tel. +48 32 444 66 16 | Fax: +48 32 757 09 20 | kontakt@mitko.pl | www.mitko.pl

### AANBEVELINGEN

1. Een reclameparasol beschermt tegen de zon en fungeert tevens als een reamedrager. De fabrikant is niet verantwoordelijk voor het gebruik van dit product in strijd met het beoogde doel.
2. Gebruik geen smeermiddelen op de bewegende onderdelen van het frame.
3. Sterke vervuilingen door b.v. vogeluitwerpselen en lang liggende afgevallen bladeren niet toelaten.

### VEILIGHEID

1. De informatie in deze handleiding is bedoeld om een veilig gebruik van ons product te garanderen. Veilig gebruik van de parasol kan plaatsvinden bij windsnelheden tot 30 km/h (4° op de schaal van Beaufort). Bij deze windsnelheid stijgen stof en papier op, kleine takken beginnen te bewegen. Uit veiligheidsredenen niet gebruiken tijdens storm en hevige sneeuwval.
2. Het is niet toegestaan om de parasol op een andere manier te openen dan door middel van het touw dat een integraal onderdeel is van het frame.
3. De parasol Verona, Catania, Palermo, Milano, Torino, Toledo, Granada, Valencia kan alleen worden gebruikt als de basis belast is met 4 betonnen gewichten, elk met een afmeting van 40 × 40 × 5 cm en een gewicht van 16 kg (de gewichten zijn geen standaard uitrusting van de parasol).
4. De parasol niet onbewaakt achterlaten.
6. Ophopend water onmiddellijk verwijderen van de parasol.
7. De ingeklapte parasol dient zo bevestigd te worden dat deze niet beschadigd wordt door de wind.
8. Tijdens transport en opslag dienen de overkapping, de basis en de parasolmast (frame) droog te zijn. Dit product dient in een beschermhoes te worden vervoerd en opgeslagen. Het vervoeren en opslaan zonder beschermhoes kan beschadigingen tot gevolg hebben, die niet door de garantie worden gedekt. De betonnen gewichten dienen koel en droog opgeslagen te worden.
9. De parasol te allen tijde op effen oppervlakte uitklappen.

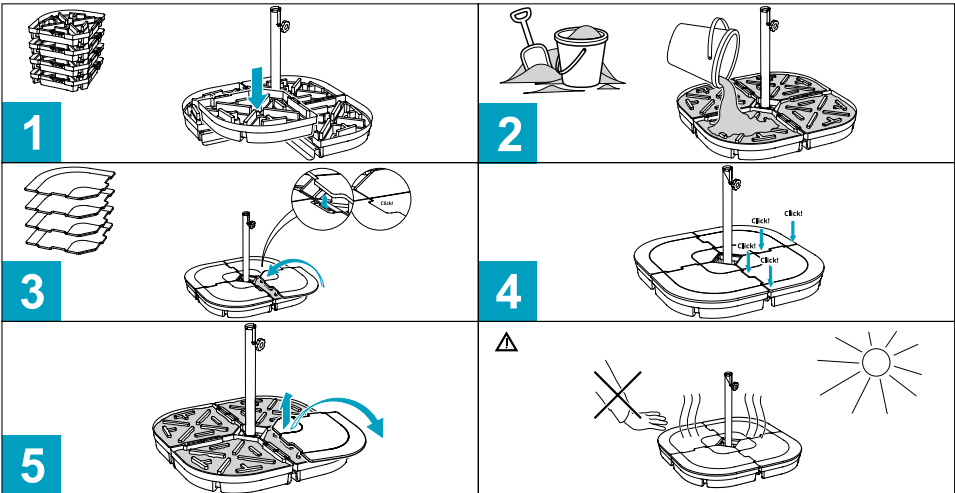
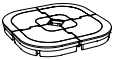
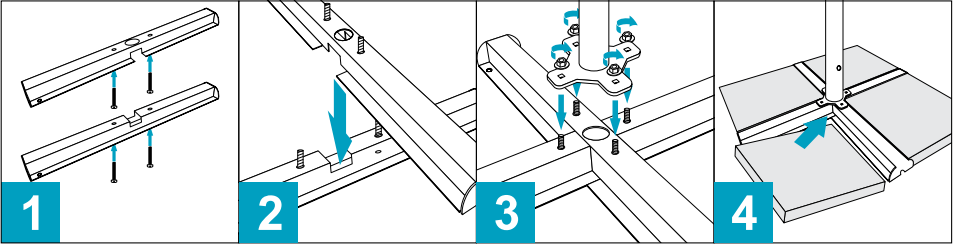
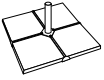
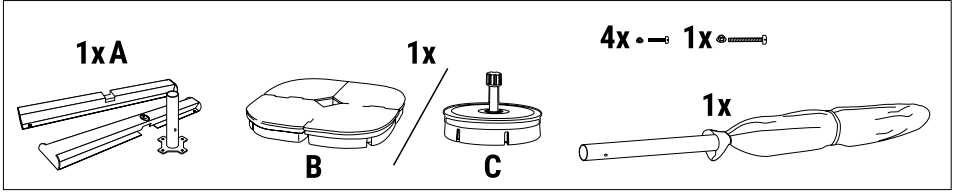

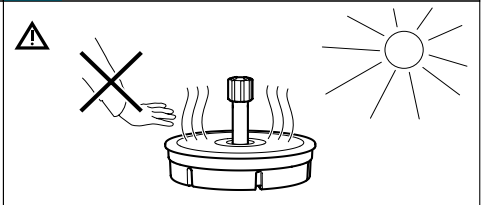
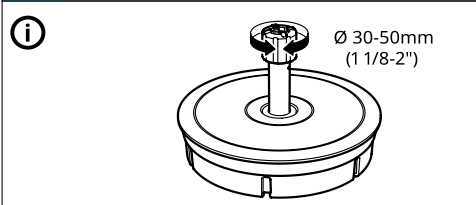
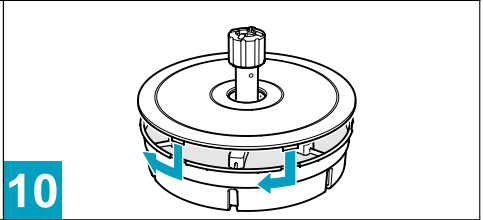
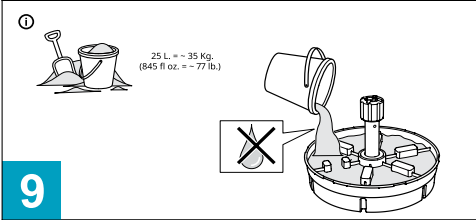
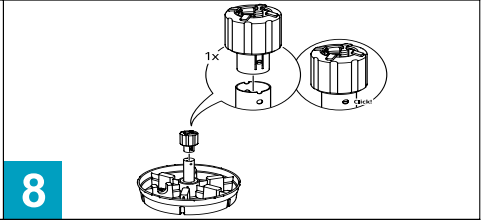
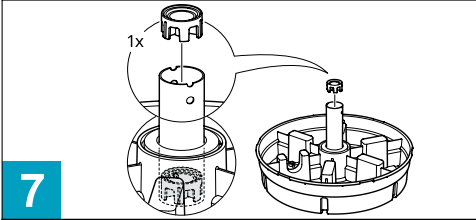
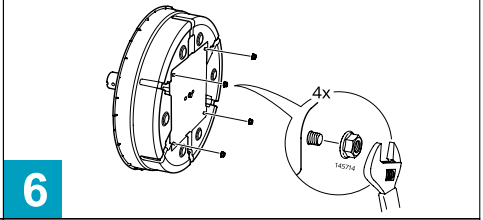
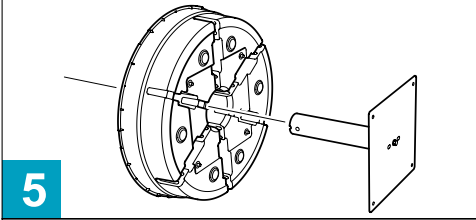
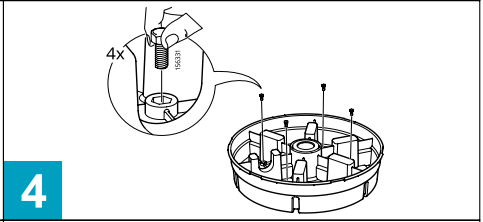
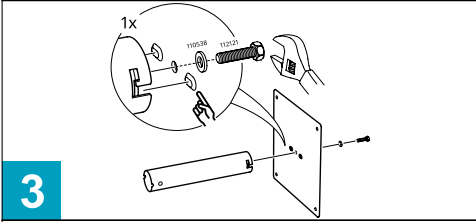
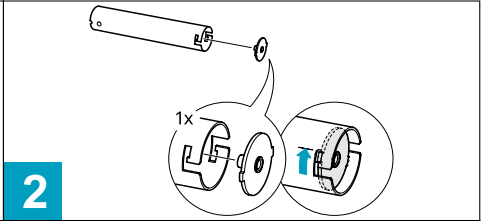
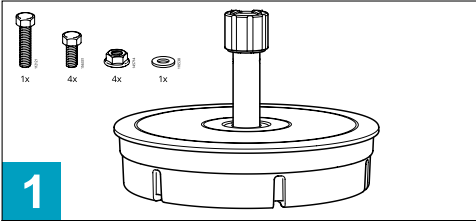
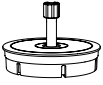



VERONA, CATANIA, PALERMO, MILANO, TORINO

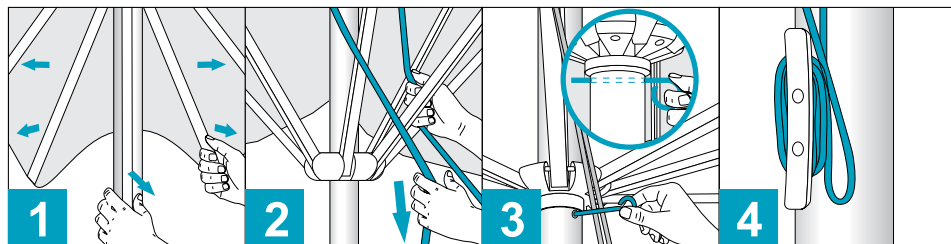

TOLEDO, GRANADA, VALENCIA

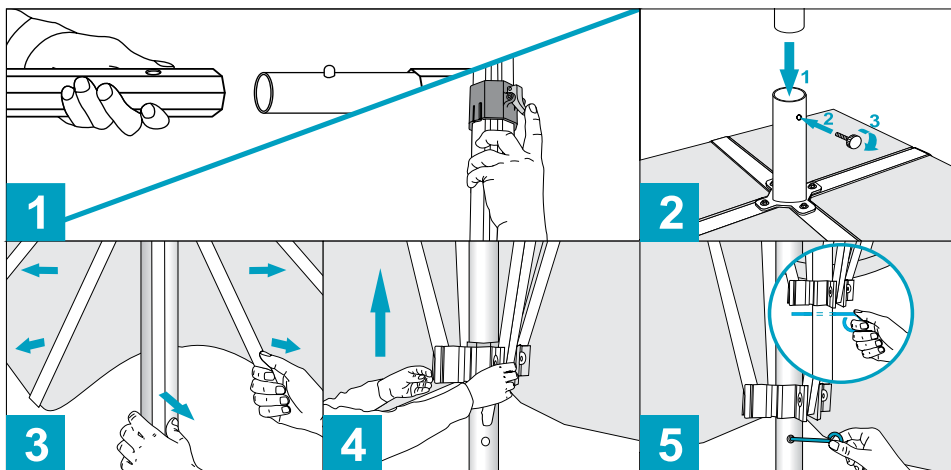

De producent behoudt zich het recht voor om bovengenoemde informatie te wijzigen.

**IMPORTEUR:**

VIRTUS FOR EVENTS

Klinker 18 | 6991 kc Rheden | Nederland | BTW Nummer: NL852227395B02

Tel. +31 (0)88 37 46 200 | info@virtusforevents.nl | www.mitko.nl

**PRODUCENT:**

MITKO Sp. z o.o.

Osiedle 1 Maja 16G | 44-304 Wodzisław Śląski | Polen | BTW Nummer: PL6470509572

Tel. +48 32 444 66 16 | Fax: +48 32 757 09 20 | kontakt@mitko.pl | www.mitko.pl

### REKOMENDACIJOS

1. Skėtis suteikia pavėsį ir gali būti naudojamas, kaip reklaminis gaminys. Gamintojas neatsako už netinkamą gaminio naudojimą.
2. Netepkite judančių rėmo dalių jokiais tepalais.
3. Venkite tokių nešvarumų ant reklaminio skėčio tento, kaip paukščių išmatos, ilgai ant jo liekantys lapai ir t.t. Rekomenduojama skėtį nuo saulės plauti švelniais skalbikliais, tokiais kaip šiltas vanduo su muilu + švelnus audinys, kempinė.

### SAUGUMAS

1. Informacija ir rekomendacijos, pateiktos šiose sąlygose, taip pat naudojimo instrukcijoje, yra skirtos užtikrinti saugų produkto naudojimą. Skėtis gali būti saugiai naudojamas esant maždaug iki 30 km / h vėjo gūsiams (4 ° Beaufort vėjo skalė). Esant tokiam vėjo gūsiui pradeda kilti dulksės ir popierius bei smulkios šakos. Dėl savo saugumo nenaudokite skėčio audros ar stipraus snygio metu.
2. Reklaminį skėtį galima išskleisti tik tam skirta virve. Nebandykite išskleisti skėčio tempiant jį už rėmo ar pan.
3. Reklaminiai skėčiai Verona, Catania, Palermo, Milano, Torino, Toledo, Granada, Valencia gali būti naudojami tik tada, kai jų pagrindas yra įkrautas svoriais, kiekvienos trinkelės išmatavimai yra 40x40x5 cm, o svoris 16 kg.
4. Nepalikite gaminio be priežiūros.
5. Poliesteriniai audiniai, pažymėti OG / FR simboliu, yra atsparūs ugniai ir atitinka PN-EN 13501-1 standarto reikalavimus.
6. Ant skėčio susikaupęs vanduo turi būti nedelsiant pašalinamas.
7. Įsitinkinkite ar suskleistas reklaminis skėtis stovi tvirtai ir stiprus vėjas jo nenuvers.
8. Transportuojant arba sandėliuojant reklaminį skėtį reiktų įsitikinti, ar jo medžiaginė dalis bei rėmas yra sausi. Produktas turi būti transportuojamas ir sandėliuojamas su apsauginiu dangalu. Transportavimas ir sandėliavimas be apsauginio apdangalo gali pažeisti produktą ir tokiu atveju nebus suteikiamas garantinis remontas. Reklaminio skėčio pagrindas - svoriai turėtų būti laikomi vėsioje ir sausoje vietoje.
9. Skėtį išskleiskite tik pastatę jį ant lygaus pagrindo.

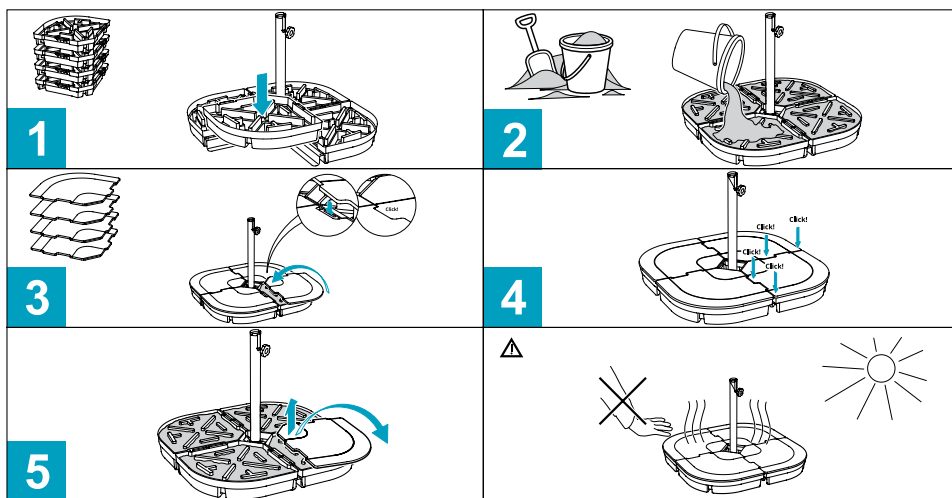
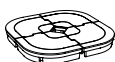
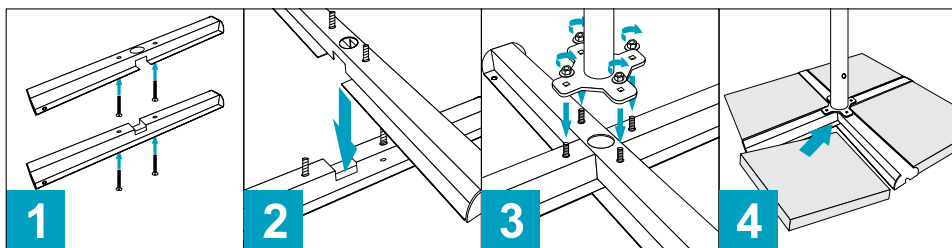
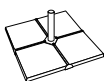
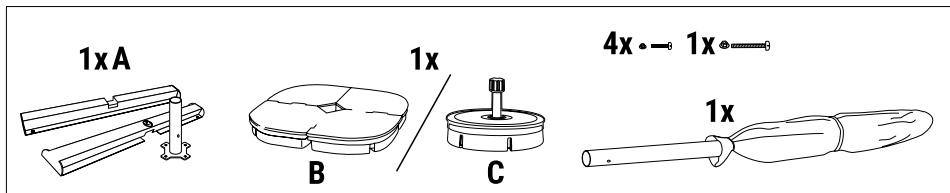

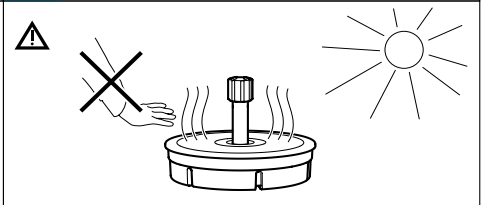
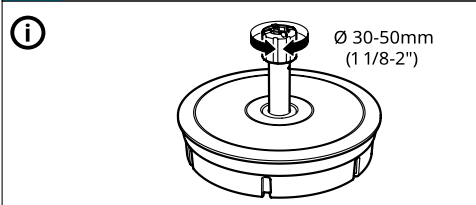
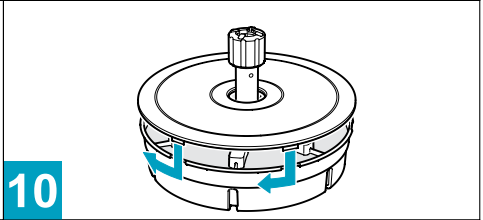
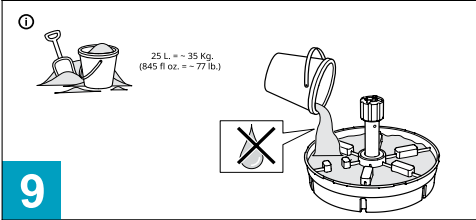
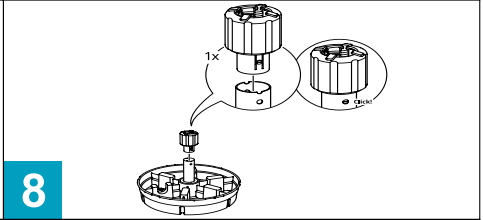
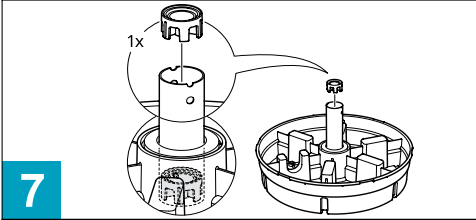
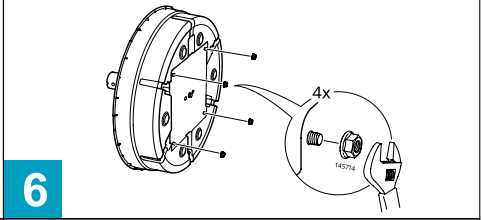
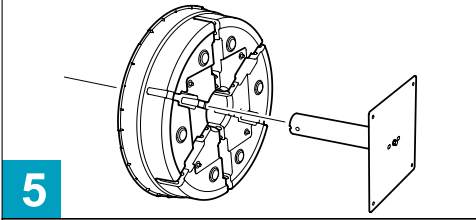
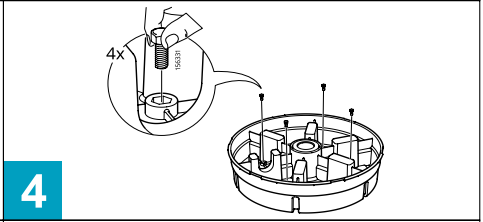
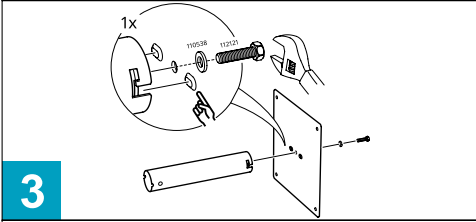
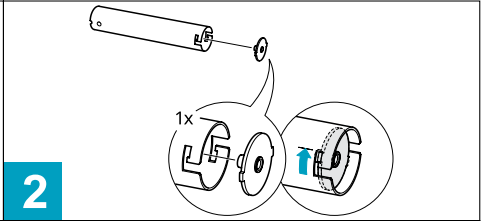
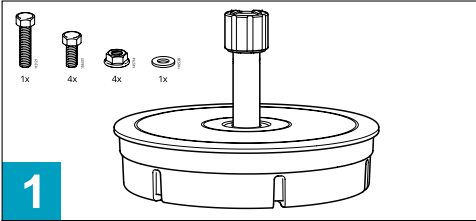
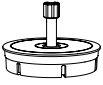



## VERONA, CATANIA, PALERMO, MILANO, TORINO

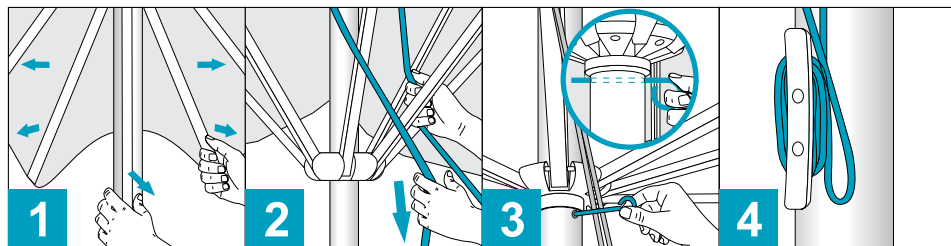

## TOLEDO, GRANADA, VALENCIA

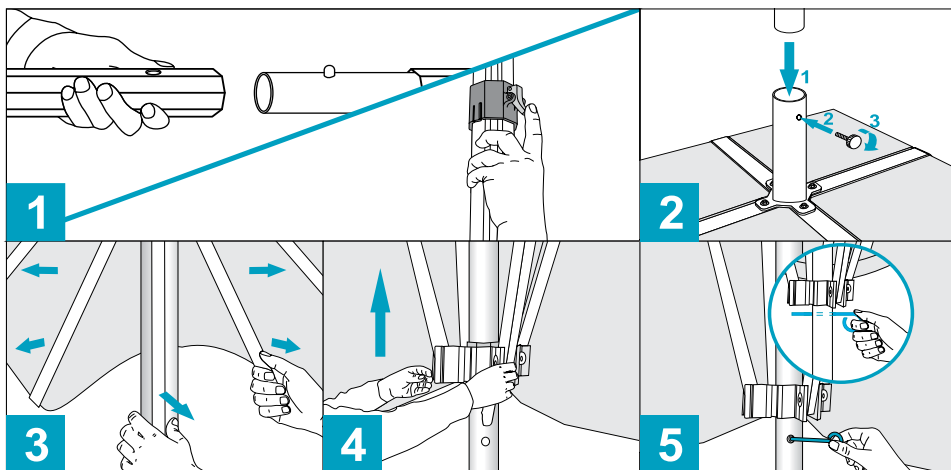

Gamintojas pasilieka teisę keisti aukščiau pateiktą informaciją.

### IMPORTUOTOJAS:

VMP Sprendimai, UAB

Liepyno g. 16 | 08108 Vilnius | Lietuva | ABBR: LT100001925617

Tel. +370 601 45453 | info@mitko.lt | www.mitko.lt

### GAMINTOJAS:

MITKO Sp. z o.o.

Osiedle 1 Maja 16G | 44-304 Wodzisław Śląski | Lenkija | ABBR: PL6470509572

Tel. +48 32 444 66 16 | Fax: +48 32 757 09 20 | kontakt@mitko.pl | www.mitko.pl

### FIGYELEM

1. Az napernyő védelmet nyújt a napfénytől és hirdetési felületként is szolgálhat. A gyártó nem vállal felelősséget a termék helytelen felhasználására.
2. Ne használjon kenőanyagokat a keret mozgatható részeiben.
3. Kerülje az ernyő súlyos szennyeződését, például: a madár ürülékét, a hosszú ideig fekvő leveleket, stb. Ajánlatos lemosni az ernyőt enyhe mosószerekkel, például meleg vízzel és szappannal és finom ruhával, szivaccsal.

### BIZTONSÁG

1. A jelen feltételekben és az útmutatóban leírt információk és ajánlások célja a termék biztonságos használata. Az napernyő biztonságosan használható kb. 30 km / h (4 ° Beaufort szélskála). Ezen a szélerősségen a por és a papír elkezd felemelkedni, és a kis ágak elkezdenek mozogni. Saját biztonsága érdekében ne használja az napernyőt vihar vagy nagy havazás esetén.
2. Nem megengedett a termék saját nyitókábelén kívül más módon történő kinyitása.
3. A Verona, Catania, Palermo, Milano, Torino, Toledo, Granada, Valencia napernyők csak akkor használhatók, ha az alapja 4 betonblokkal van feltöltve, és mindegyik beton mérete 40 × 40 × 5 cm, súlya 16 kg.
4. Ne hagyja felügyelet nélkül a terméket.
5. A gyártó megjegyzi, hogy az OG / FR szimbólummal megjelölt poliészter szövetek tűz állók és megfelelnek a PN-EN 13501-1 szabvány követelményeinek.
6. A terméken esetlegesen felgyülemlett víz azonnal el kell távolítani.
7. Amikor a napernyőt összehajtják, győződjön meg róla, hogy szélétől védett, esetleg zárt helyen legyen, hogy megakadályozza az erős szél által okozott károkat.
8. Szállítás vagy raktározás esetén a napernyő és kerete legyen mindig száraz helyen. A terméket tárolni és szállítani a védőburkolatban kell. A védőburkolat nélküli szállítás és tárolás mechanikai károsodást okozhat, amelyre a garancia nem vonatkozik. A napernyő beton alapját is hűvös és száraz helyen kell tárolni.
9. Mindig egyenletes felületen nyissa ki a napernyőt.

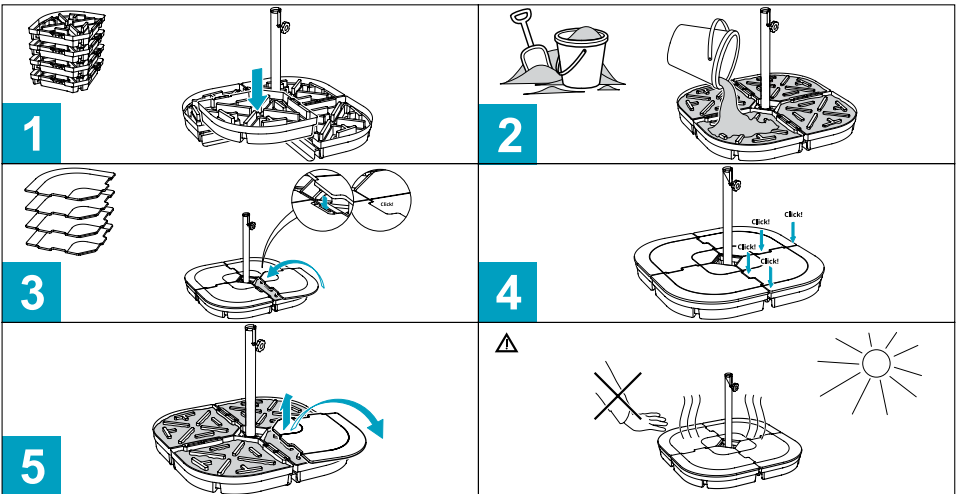
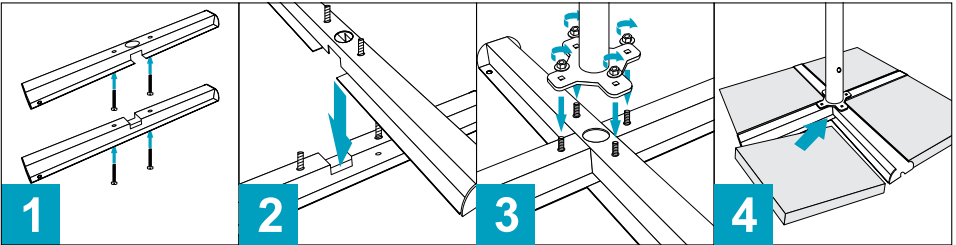
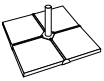
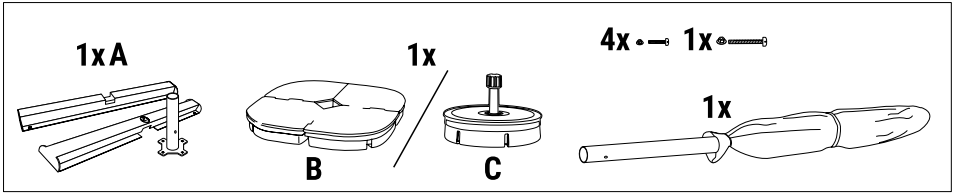

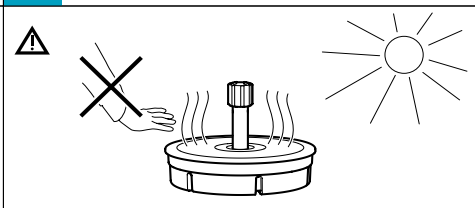
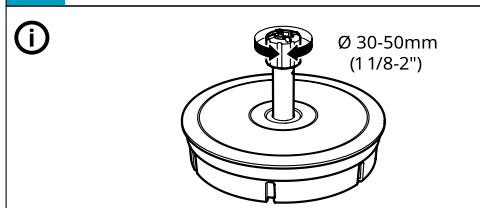
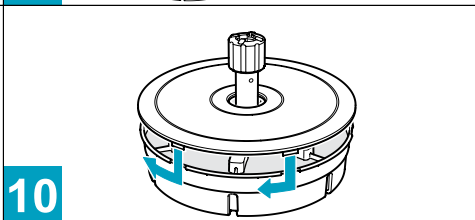
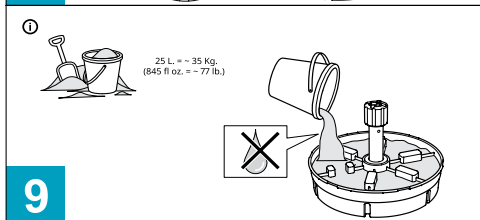
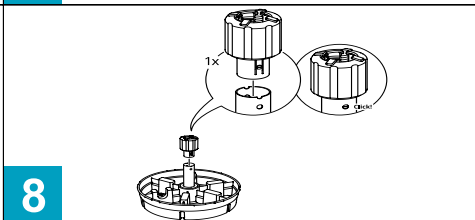
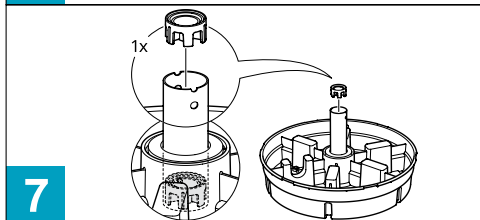
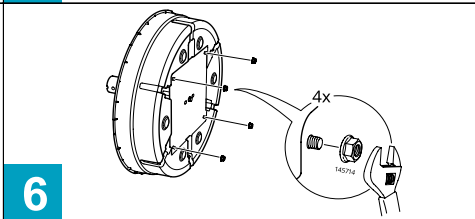
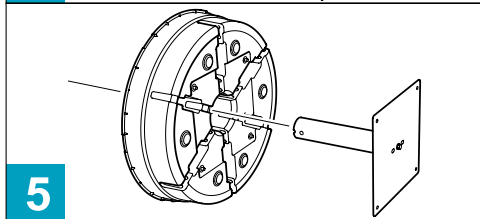
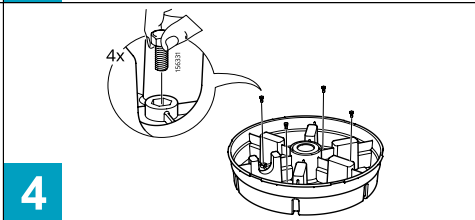
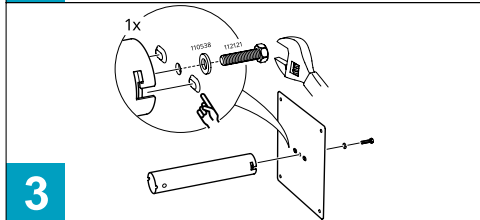
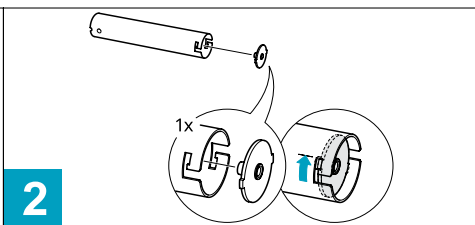
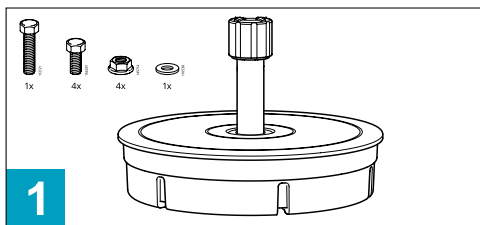



## VERONA, CATANIA, PALERMO, MILANO, TORINO

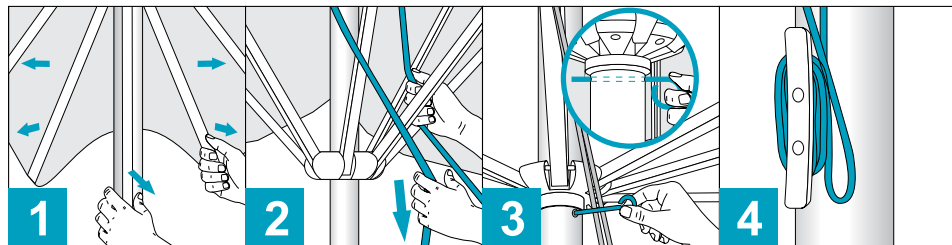

## TOLEDO, GRANADA, VALENCIA

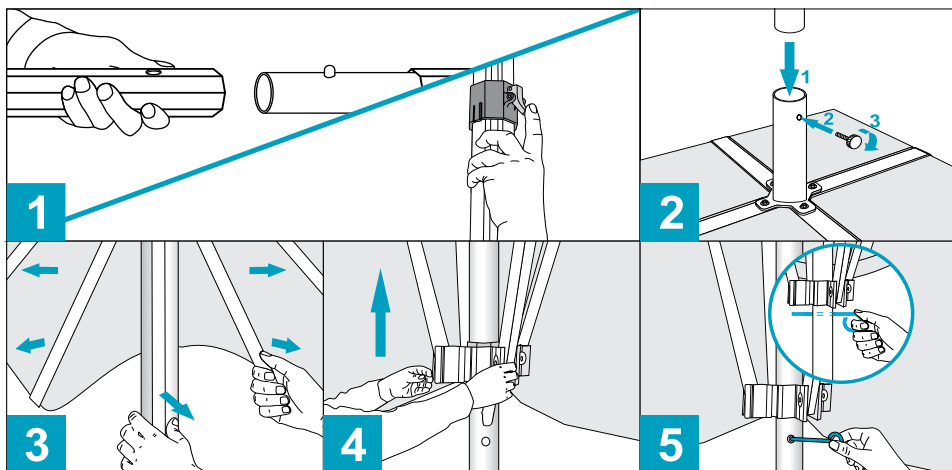

A gyártó fenntartja magának a jogot a fenti információk változásainak végrehajtására.

### AZ IMPORTŐR:

LOCALFIXER KFT.

Akadémia u. 14. | 1054 Budapest | Magyarország | Adószám: 23005790-2-41

Tel. +3630-965-33-38 | info@mitko.hu | www.mitko.hu

### A GYÁRTÓ:

MITKO Sp. z o.o.

Osiedle 1 Maja 16G | 44-304 Wodzisław Śląski | Lengyelország | Adószám: PL6470509572

Tel. +48 32 444 66 16 | Fax: +48 32 757 09 20 | kontakt@mitko.pl | www.mitko.pl

### DOPORUČUJEME

1. Slunečníky poskytují ochranu před sluncem a zároveň mohou sloužit jako nosič reklamy. Výrobce nenese zodpovědnost za užití slunečníků k jinému účelu.
2. Nepoužívejte maziva na pohyblivé součásti konstrukce.
3. Zabraňte nadměrnému znečištění plachty slunečníku jako jsou: ptačí exkrementy, listy setrvávající na plachtě po delší dobu apod. Plachtu je doporučeno čistit šetrnými prostředky jako je např. mýdlo s teplou vodou za využití měkké houbičky.

### BEZPEČNOST

1. Informace a doporučení uvedené v těchto záručních podmínkách, stejně jako v návodu k použití, slouží k zajištění bezpečného užívání tohoto výrobku. Slunečníky mohou být bezpečně používány do rychlosti větru 30 Km/h (stupeň 4 Beaufortovy stupnice). Při této rychlosti/síle vítr zvedá prach a papíry, pohybuje větvičkami a slabšími větvemi. Pro Vaše vlastní bezpečí nepoužívejte slunečníky během bouřky nebo sněžení.
2. Není dovoleno otevírat deštník jiným způsobem než za lanko, které je nedílnou součástí rámu.
3. Slunečník Verona, Catania, Palermo, Milano, Torino, Toledo, Granada, Valencia lze používat pouze pokud je jeho podstavec řádně zatížen 4 ks betonu. Každý beton o rozměru 40×40× 5 cm a váže 16 kg.
4. Nenechávejte výrobek bez dohledu.
5. Výrobce prohlašuje, že polyesterové látky označené symbolem „OG/FR“ jsou látky se sníženou hořlavostí a splňují požadavky normy PN-EN 13501-1.
6. Jakákoliv voda zachycená na slunečníku musí být neprodleně odstraněna.
7. Ať už je slunečník rozložený, nebo složený, zajistěte jej proti pohybu či případnému pádu vlivem větru apod.
8. Při transportu či skladování slunečníku musí být plachta po celou dobu suchá a zbavená nečistot. Během transportu a skladování používejte ochranný obal. V opačném případě může dojít k mechanickému poškození slunečníku, které není předmětem záruky. Betonové zátěže slunečníku by měly být skladovány na chladném a suchém místě.
9. Slunečník vždy otevírejte na rovném povrchu.

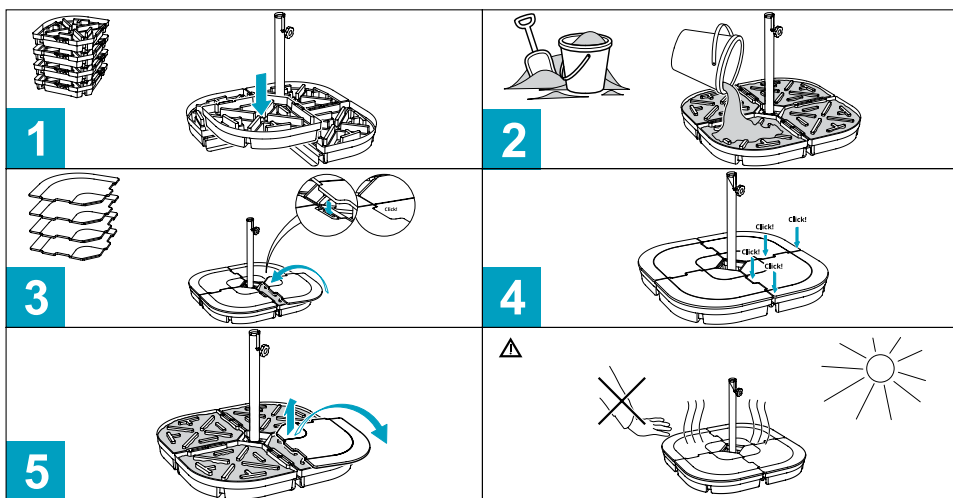
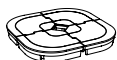
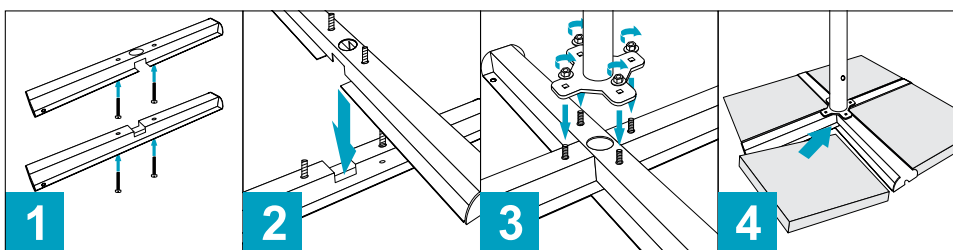
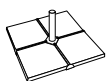
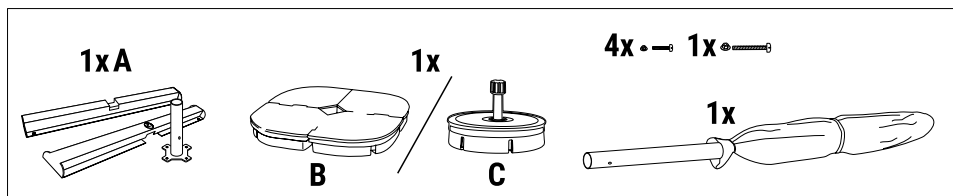



<p>1x 4x 4x 1x</p> <p><b>1</b></p>	<p>1x</p> <p><b>2</b></p>
<p>1x</p> <p><b>3</b></p>	<p>4x</p> <p><b>4</b></p>
<p><b>5</b></p>	<p>4x</p> <p><b>6</b></p>
<p>1x</p> <p><b>7</b></p>	<p>1x</p> <p><b>8</b></p>
<p>25 L. ≈ 35 Kg. (845 fl. oz. ≈ 77 lb.)</p> <p><b>9</b></p>	<p><b>10</b></p>
<p>Ø 30-50mm (1 1/8-2'')</p> <p><b>i</b></p>	<p><b>!</b></p>



VERONA, CATANIA, PALERMO, MILANO, TORINO

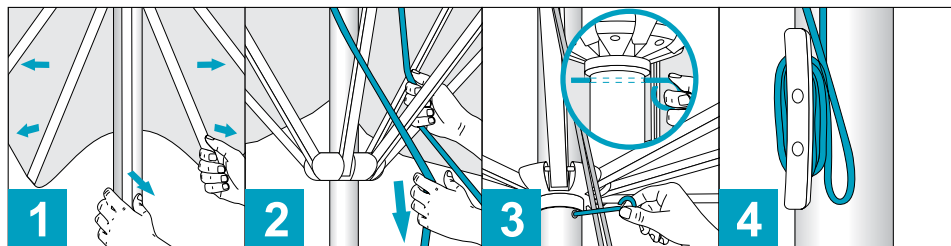

TOLEDO, GRANADA, VALENCIA

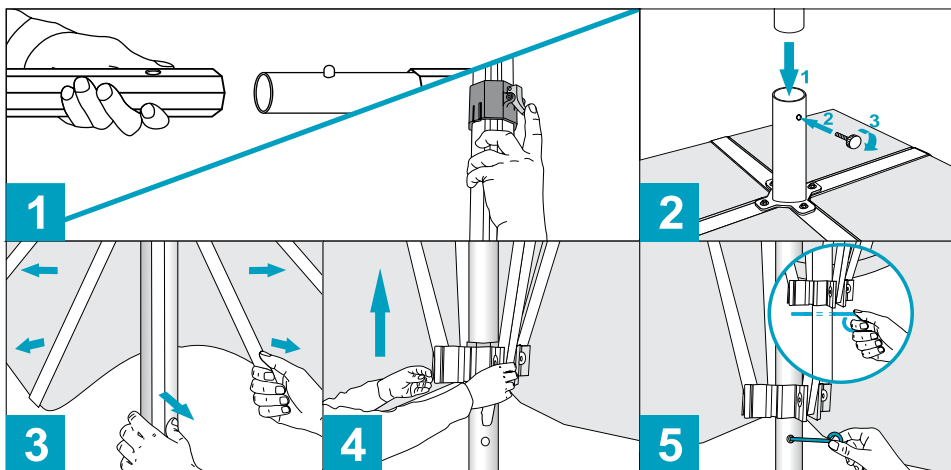

Výrobce si vyhrazuje právo na změnu výše uvedených informací bez předchozího upozornění.

**PRODEJCE:**

MITKO s.r.o.

Jurečkova 643/20 | 702 00 Ostrava | Česká republika | DIČ: CZ02777631

Tel. +420 607 090 207 | obchod@mitkosro.cz | www.mitkosro.cz

**VÝROBCE:**

MITKO Sp. z o.o.

Osiedle 1 Maja 16G | 44-304 Wodzisław Śląski | Polsko | DIČ: PL6470509572

Tel. +48 32 444 66 16 | Fax: +48 32 757 09 20 | kontakt@mitko.pl | www.mitko.pl

### ODPORÚČAME

1. Slničníky poskytujú ochranu pred slnkom a zároveň môžu slúžiť ako nosič reklamy. Výrobca nenesie zodpovednosť za použitie slnečníkov na iný účel.
2. Nepoužívajte mazivá na pohyblivé súčasti konštrukcie.
3. Zabráňte nadmernému znečisteniu plachty slnečníka, ako sú: vtáčie exkrementy, listy zotrúvajúce na plachte po dlhší čas a pod. Plachtu sa odporúča čistiť šetrnými prostriedkami, ako je napr. mydlo s teplou vodou s využitím mäkkej hubky.

### BEZPEČNOSŤ

1. Informácie a odporúčania uvedené v týchto záručných podmienkach, rovnako ako v návode na použitie, slúžia na zaistenie bezpečného používania tohto výrobku.  
Slničník je možné bezpečne používať do rýchlosti vetra 30 km/h (stupeň 4 Beaufortovej stupnice). Pri tejto rýchlosti/sile vietor dvíha prach a papiere, pohybuje vetvičkami a slabšími vetvami. Z dôvodu svojej vlastnej bezpečnosti nepoužívajte slnečníky počas búrky alebo sneženia.
2. Nie je dovolené otvárať slnečník iným spôsobom než za lanko, ktoré je neoddeliteľnou súčasťou rámu.
3. Slničníky Verona, Catania, Palermo, Milano, Torino, Toledo, Granada, Valencia možné používať iba vtedy, ak je ich podstavec riadne zaťažený 4 ks betónu. Každý betón s rozmermi 40 × 40 × 5 cm a hmotnosťou 16 kg.
4. Nenechávajte výrobok bez dohľadu.
5. Výrobca vyhlasuje, že polyesterové látky označené symbolom „OG/FR“ sú látky so zníženou horľavosťou a spĺňajú požiadavky normy PN-EN 13501-1.
6. Akúkoľvek vodu zachytenú na slnečníku je nutné okamžite odstrániť.
7. Či už je slnečník rozložený, alebo zložený, zaistite ho proti pohybu či prípadnému pádu vplyvom vetra a pod.
8. Pri transporte či skladovaní slnečníka musí byť plachta po celý čas suchá a zbavená nečistôt. Počas transportu a skladovania používajte ochranný obal. V opačnom prípade môže dôjsť k mechanickému poškodeniu slnečníka, ktoré nie je predmetom záruky. Betónové záťaže slnečníka by sa mali skladovať na chladnom a suchom mieste.
9. Slničník vždy otvárajte na rovnom povrchu.



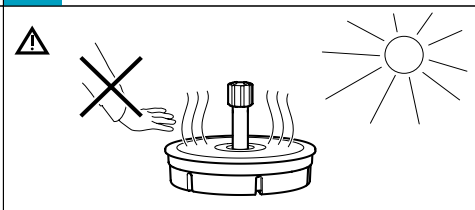
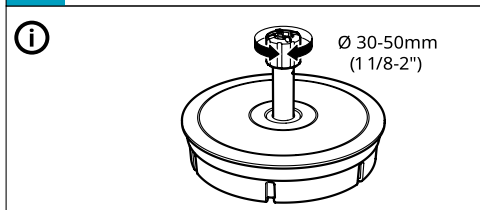
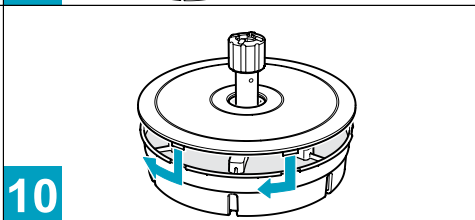
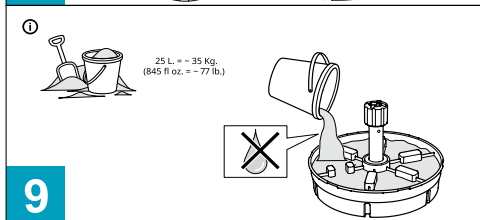
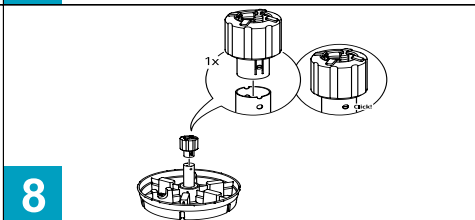
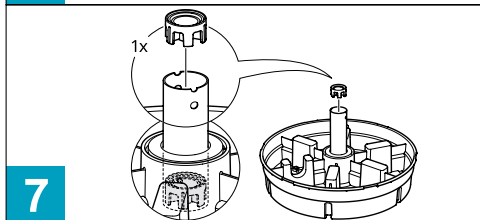
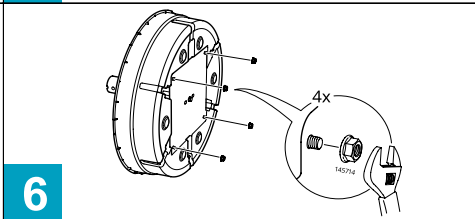
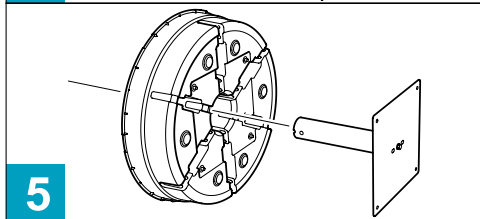
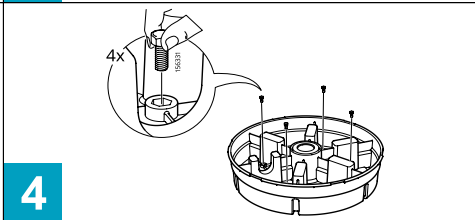
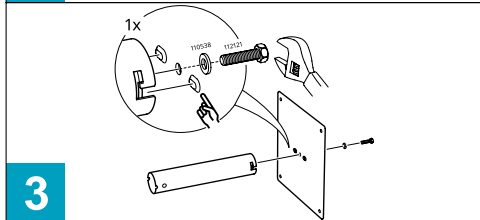
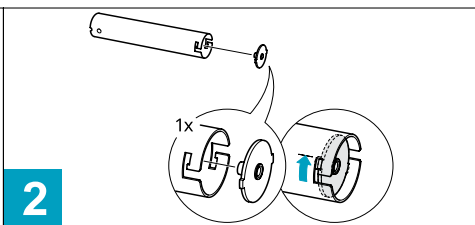
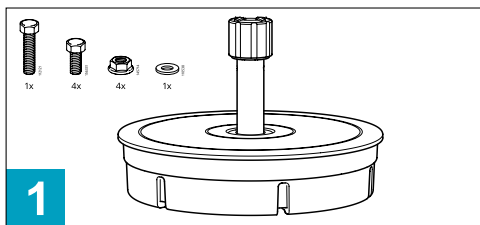
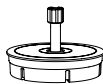



## VERONA, CATANIA, PALERMO, MILANO, TORINO

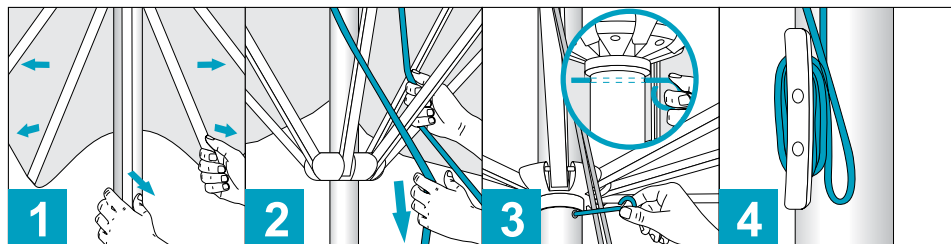

## TOLEDO, GRANADA, VALENCIA

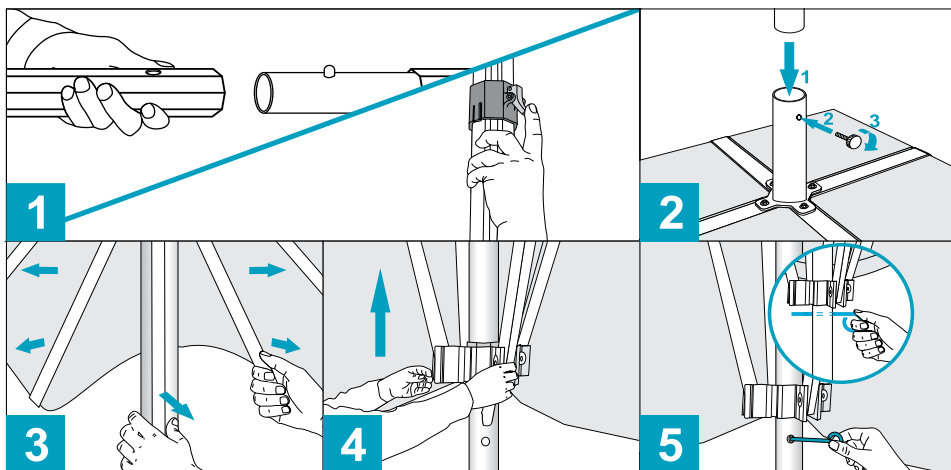

Výrobca si vyhradzuje právo na zmenu vyššie uvedených informácií bez predchádzajúceho upozornenia.

### PREDAJCA:

MITKO s.r.o.

612 00 - Brno | Bohunická 133/50 | Česká republika | DIČ: CZ02777631

Tel. +420 775 499 058 | info@mitko.sk | www.mitko.sk

### VÝROBCA:

MITKO Sp. z o.o.

Osiedle 1 Maja 16G | 44-304 Wodzisław Śląski | Polsko | DIČ: PL6470509572

Tel. +48 32 444 66 16 | Fax: +48 32 757 09 20 | kontakt@mitko.pl | www.mitko.pl

### ZALECENIA

1. Parasol stanowi osłonę przed słońcem, jak również spełnia funkcje nośnika reklamy. Producent nie ponosi odpowiedzialności za niezgodne z przeznaczeniem użycie produktu.
2. Nie stosować żadnych środków smarnych na ruchome podzespoły stelaża.
3. Nie należy dopuścić do silnego zabrudzenia poszycia typu: ptasie odchody, długo zalegające liście, itp.

### BEZPIECZEŃSTWO

1. Informacje zawarte w niniejszej instrukcji służą zapewnieniu bezpiecznego użytkowania wyrobu. Bezpieczne użytkowanie parasola może odbywać się przy wietrze o prędkości do około 30 km/h (4° w skali Beauforta). Przy tej prędkości wiatru kurz i papier podnoszą się, małe gałęzie zaczynają się poruszać. W ramach bezpieczeństwa nie użytkować parasola podczas burzy oraz mocnych opadów śniegu.
2. Niedopuszczalne jest otwieranie parasola w inny sposób niż przy użyciu sznura stanowiącego integralną część składową stelaża.
3. Parasole Verona, Catania, Palermo, Milano, Torino, Toledo, Granada i Valencia mogą być używane tylko, gdy ich podstawa jest obciążona 4 obciążnikami betonowymi, każdy o rozmiarze 40×40×5 cm i wadze 16 kg (obciążniki nie są standardowym wyposażeniem parasola).
4. Parasola nie wolno zostawiać bez nadzoru.
5. Tkaniny poliestrowe oznaczone symbolem OG/FR są trudnozapalne, a ich właściwości są zgodne z wymogami normy PN-EN 13501-1.
6. W przypadku gromadzenia się wody na parasolu, należy ją niezwłocznie usunąć.
7. Po złożeniu parasola należy zabezpieczyć go w taki sposób aby przy silnych wiatrach nie uległ uszkodzeniu.
8. Podczas transportu oraz magazynowania poszycie, podstawa i maszt parasola powinny być suche. Wyrób należy transportować i magazynować w pokrowcu ochronnym. Transportowanie i magazynowanie bez pokrowca może spowodować uszkodzenia mechaniczne, które nie będą usuwane w ramach gwarancji. Podstawy betonowe parasola należy magazynować w chłodnych i suchych miejscach.
9. Parasol zawsze rozkładaj na równej powierzchni.

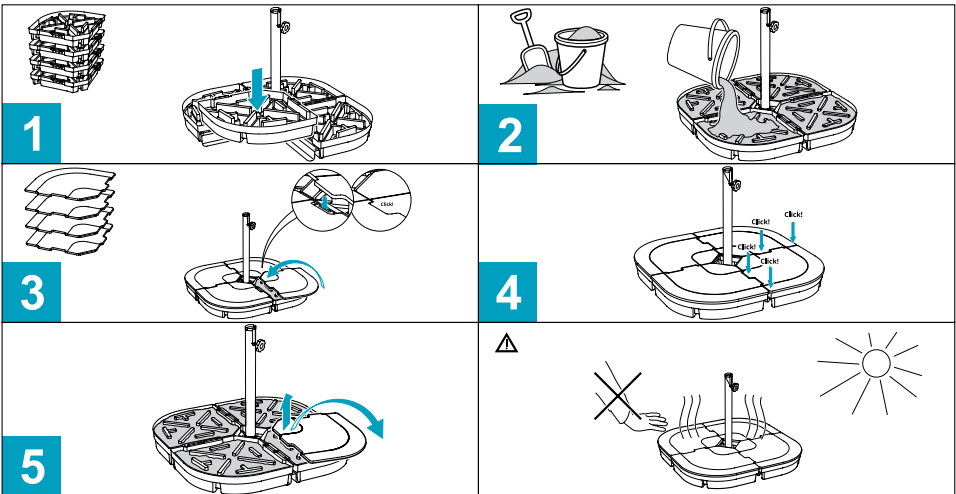
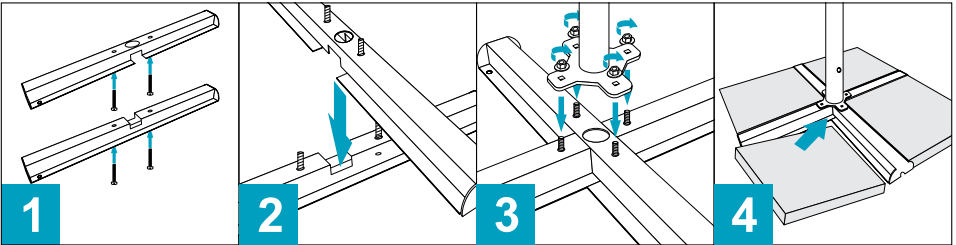
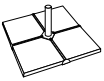
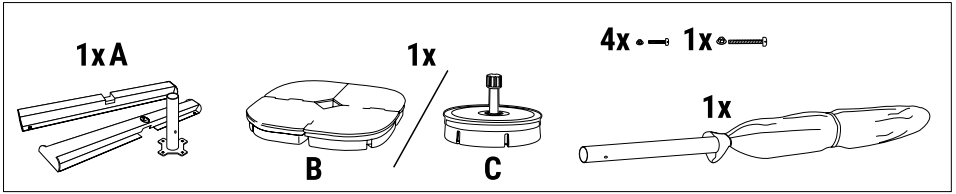

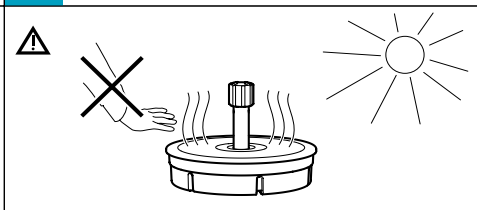
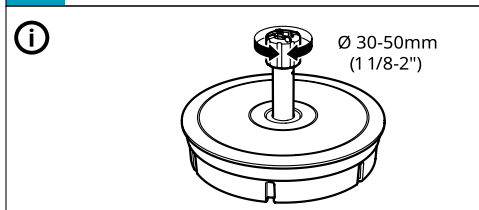
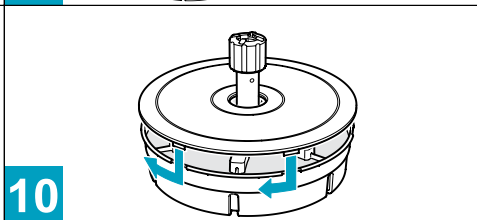
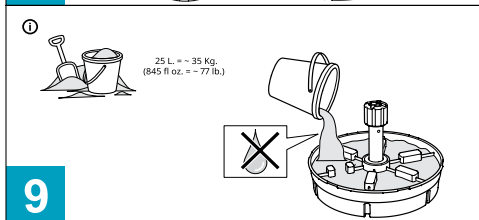
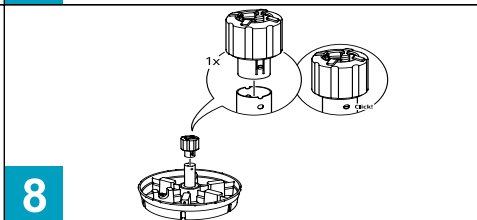
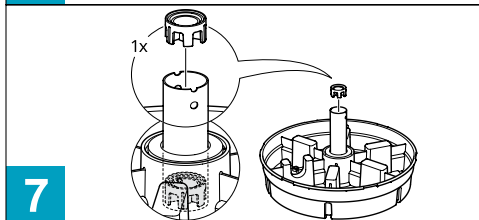
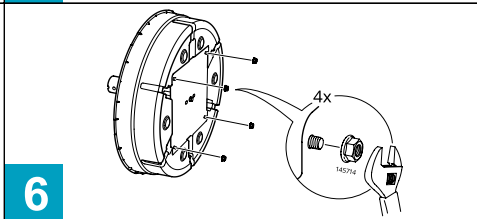
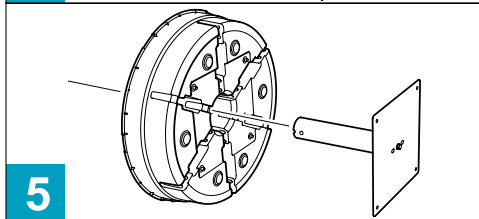
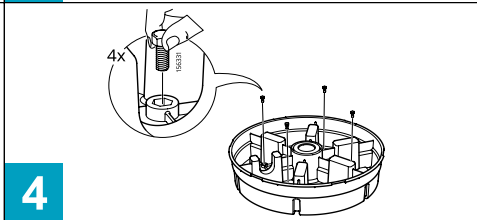
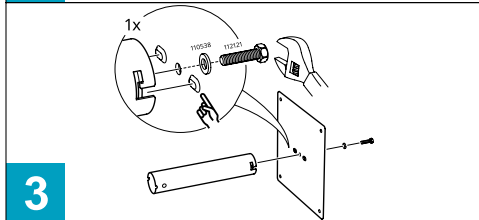
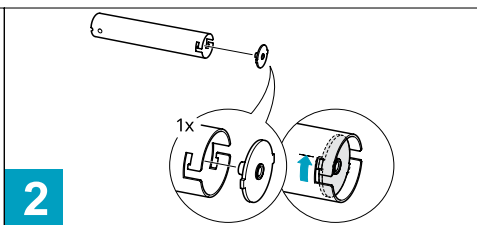
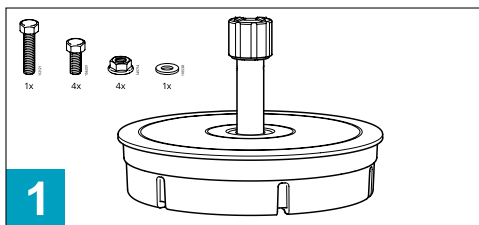
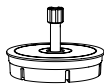



VERONA, CATANIA, PALERMO, MILANO, TORINO

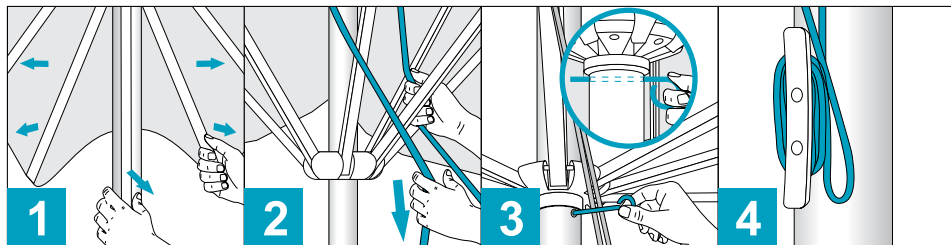

TOLEDO, GRANADA, VALENCIA

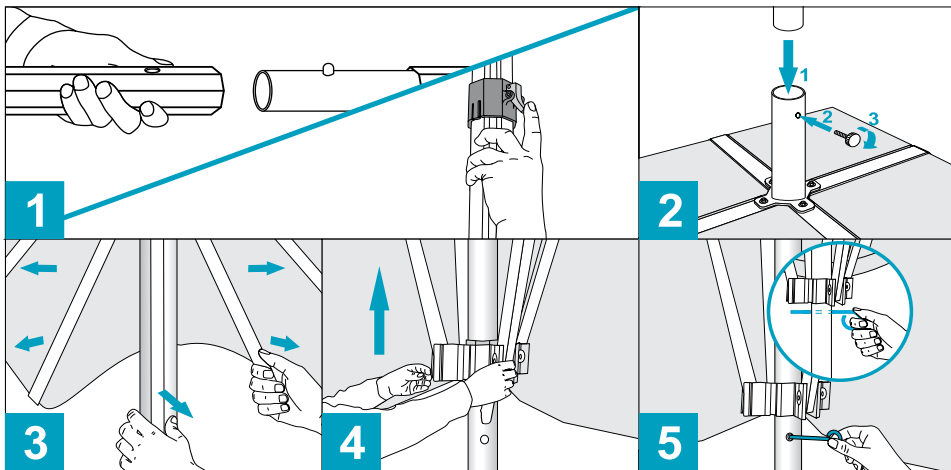

Producent zastrzega sobie prawo do wprowadzenia zmian w powyższych informacjach.

**PRODUCENT:**

MITKO Sp. z o.o.

Osiedle 1 Maja 16G | 44-304 Wodzisław Śląski | Polska | NIP: 647-050-95-72

Tel. +48 32 444 66 16 | Fax +48 32 757 09 20 | kontakt@mitko.pl | www.mitko.pl



MANUAL • GEBRAUCHSANWEISUNG • INSTRUCTIONS • INSTRUKCIJA •  
KÉZIKÖNYV • NÁVOD • INSTRUKCJA

VERONA –  2,5 m

CATANIA –  3,0 m

PALERMO –  3,5 m

MILANO –  4,0 m

TORINO –  3,5×3,5 m

TOLEDO –  2,0 m

GRANADA –  2,5 m

VALENCIA –  3,0 m

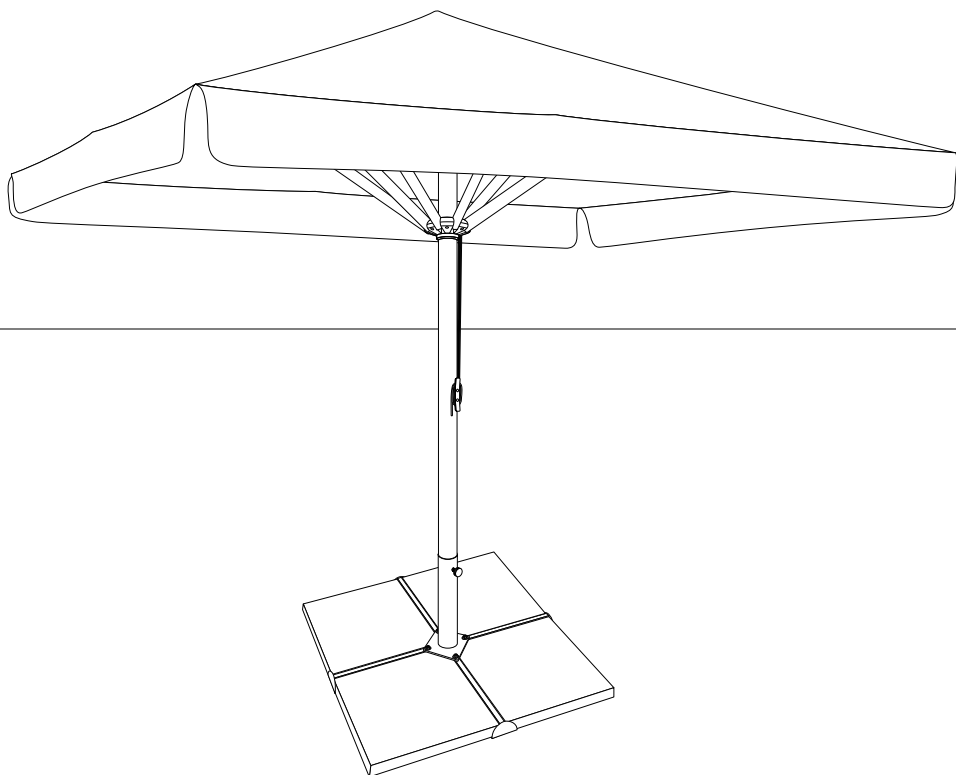

PAR20210720